

Elérhetőségeink

FTS Szerviztechnika Kft
Székhely: H-1051 Budapest Arany J.u.7.
Telephely: H-1095 Budapest Soroksári út 150.
Tel: +36 1 95 22 000 Fax: +36 1 28 04 100
Ügyvezető: +36 30 377 93 02
Szervíz: +36 30 63 82 555
Email: info@fts.co.hu

www.fts.co.hu www.szervizberendezes.hu www.szarazrafektetes.hu www.szerviztechnika.com

Dunántúli képviselő
FTS Szerviztechnika Kft
H-8600 Siófok Kúszhegyi út 11/1.
Tel: +36 84 510 524 Fax: +36 84 510 523
Dunántúli területi képviselő: +36 30 63 82 444
Műszaki tanácsadás: +36 30 74 20 915
Email: info@fts.co.hu

2-SÄULLEN HEBEVÜHNEN

SPOA3T

SPO40/54/65



SPOA3TM/S

DIE NEUEN SPOA3T 2-SÄULEN HEBEBÜHNEN BIETEN EINE MAXIMALE DURCHFABRBREITE BEI MINIMALEN AUSSENABMESSUNGEN. DAS ASYMMETRISCHE SÄULEN- UND TRAGARMDESIGN ERMÖGLICHT DARÜBER HINAUS EINEN GROSSEN AUFNAHMEBEREICH – EIN BEIDSEITIGES BEFAHREN DER HEBEBÜHNE IST GEWÄHRLEISTET.

Lastfrei gelagerte Synchronisations-Seilzüge stellen den Gleichlauf der Tragarme sicher.

Die elektro-hydraulische Bauweise sorgt für einen energiesparenden Betrieb, geringe Geräusentwicklung und effektives Arbeiten.

Die obere Abschaltung verhindert das zu hohe Anheben der Last. Fahrzeuge mit größerer Bauhöhe sind dadurch wirksam vor Beschädigungen geschützt.

Das leistungsstarke Hydraulikaggregat ist im oberen Bereich der Hubsäule angeflanscht. Zum Schutz vor Überlastung ist der Motor mit einem Thermo-schalter ausgestattet. Geschützt vor äußeren Einflüssen sorgt es für mehr Bewegungsfreiheit und ein geringes Arbeitsgeräusch am Arbeitsplatz.

Die beidseitig integrierte mechanische Sicherheitsklinke fixiert den Hubschlitten im Notfall und sorgt damit für Sicherheit am Arbeitsplatz. Beim Heben und Senken wird die Sicherheitsklinke automatisch entsperrt.

Für ein Plus an Ergonomie und Wirtschaftlichkeit kann ein 2. Bedienteil für SPOA3TS bestellt werden.

In jeder Hubsäule befindet sich ein wartungsfreier Hochdruckzylinder.

Die Grundrahmenfreie Konstruktion vermeidet Stolperfallen am Werkstattboden und senkt die Installationskosten.

Abbildung zeigt SPOA3TS mit Zubehör.



DETAILS

Das asymmetrische Säulen- und Tragarmdesign ermöglicht einen großen Aufnahmebereich – ein beidseitiges Befahren der Hebebühne ist gewährleistet.

Die Hubschlittenlager bestehen aus selbstschmierendem und absolut wartungsfreiem Tivar® 1000 Polyethylen. Zwei Eigenschaften, die zur deutlichen Reduktion der Betriebskosten beitragen.

Die Tragarme werden beim Anheben automatisch arretiert. Ist die Bühne vollständig abgesenkt wird diese Arretierung selbständig gelöst. Die besonders feine Rasterung und eine manuelle Entriegelungs-Funktion erweitern den Bedienungskomfort.

Das moderne, asymmetrische Hubsäulen-Design ermöglicht eine große Durchfahrbreite von 2350 mm. Selbst größere Fahrzeuge lassen sich dadurch mühelos aufnehmen.

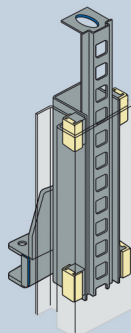

Modell:	Tragarme Asymmetrisch SPOA3TM	Tragarme Asymmetrisch SPOA3TS
Tragkraft	3000 kg	3000 kg
A. Hub	1959 mm	1959 mm
B. Gesamthöhe	3785 mm	3785 mm
EH1	3865 mm	3865 mm
EH2	4170 mm	4170 mm
C. Gesamtbreite	3000 mm	3000 mm
D. Durchfahrbreite	2336 mm	2336 mm
E. Abschalthöhe	3455 mm	3455 mm
EH1	3760 mm	3760 mm
EH2	4065 mm	4065 mm
F. Tragarmlänge vorne min.	536 mm	536 mm
G. Tragarmlänge vorne max.	1105 mm	1105 mm
H. Tragarmlänge hinten min.	837 mm	837 mm
I. Tragarmlänge hinten max.	1475 mm	1475 mm
J. Drehtellerhöhe min.	89 mm	89 mm
K. Drehtellerhöhe max.	159 mm	159 mm
M. Säulenabstand lichtetes Maß	2560 mm	2560 mm
N. Zylinderhöhe bei max. Hub*	3785 mm	3785 mm
Motorleistung	4,0 kW	4,0 kW
Elektrischer Anschluß (3 Phasen)	400 V, 50 Hz	400 V, 50 Hz
Hubzeit	30 sec.	30 sec.
Erforderliche Deckenhöhe	3800 mm	3800 mm
EH1	3920 mm	3920 mm
EH2	4230 mm	4230 mm

* Zylinder-Höhe bei EHO-Modellen größer als Gesamthöhe.

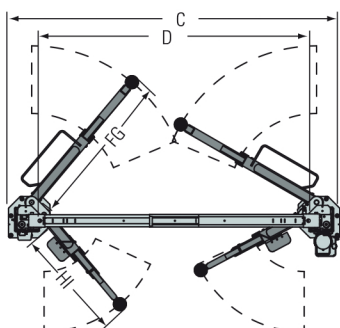
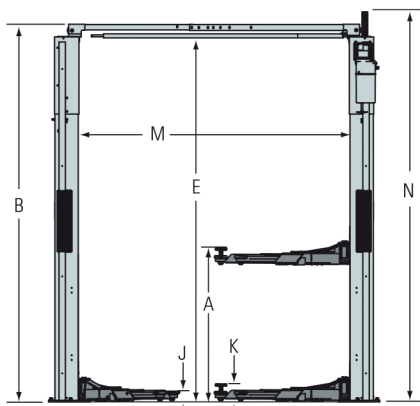

Die asymmetrische Bauweise sorgt in Verbindung mit dem Tragarm-Design für eine große Türfreiheit – vor oder hinter der Hubsäule.



ZUBEHÖR

Aufnahme-Kit für Lieferwagen / Kleintransporter (4 x U Aufnahme), Art. Nr. FJ6173

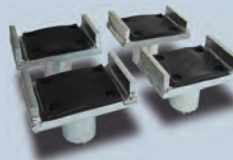

Sportwagen-Tragarm (4 x 6-teilig), Art. Nr. R8



Drehteller Verlängerungs-Kit für Pkw (4 x 89 mm, 4 x 127 mm), Art. Nr. FJ6199



Neue manuelle Steuerungsvariante für 3 t Bühnen SPOA3TM

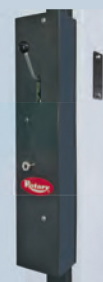

Fahrzeugsicherung für Drehteller mit Durchmesser 120 mm (Satz 2 Stück), Art. Nr. FS6353-1



Werkzeug-Ablageschalen, Magnetisch, Art. Nr. FA5921



SPOA40, SPO40

ELEKTRO-HYDRAULISCHE 2-SÄULEN HEBEBÜHNEN DER SPO-SERIE LASSEN SICH PERFEKT AUF DAS ANWENDUNGSUMFELD ANPASSEN. ZWEI UNTERSCHIEDLICHE TRAGFÄHIGKEITEN LASSEN SICH MIT BIS ZU VIER VERSCHIEDENEN SÄULENHÖHEN KOMBINIEREN. BEI DER STEUERUNG STEHEN EINE MANUELLE UND EINE ELEKTRISCHE VARIANTE ZUR AUSWAHL.

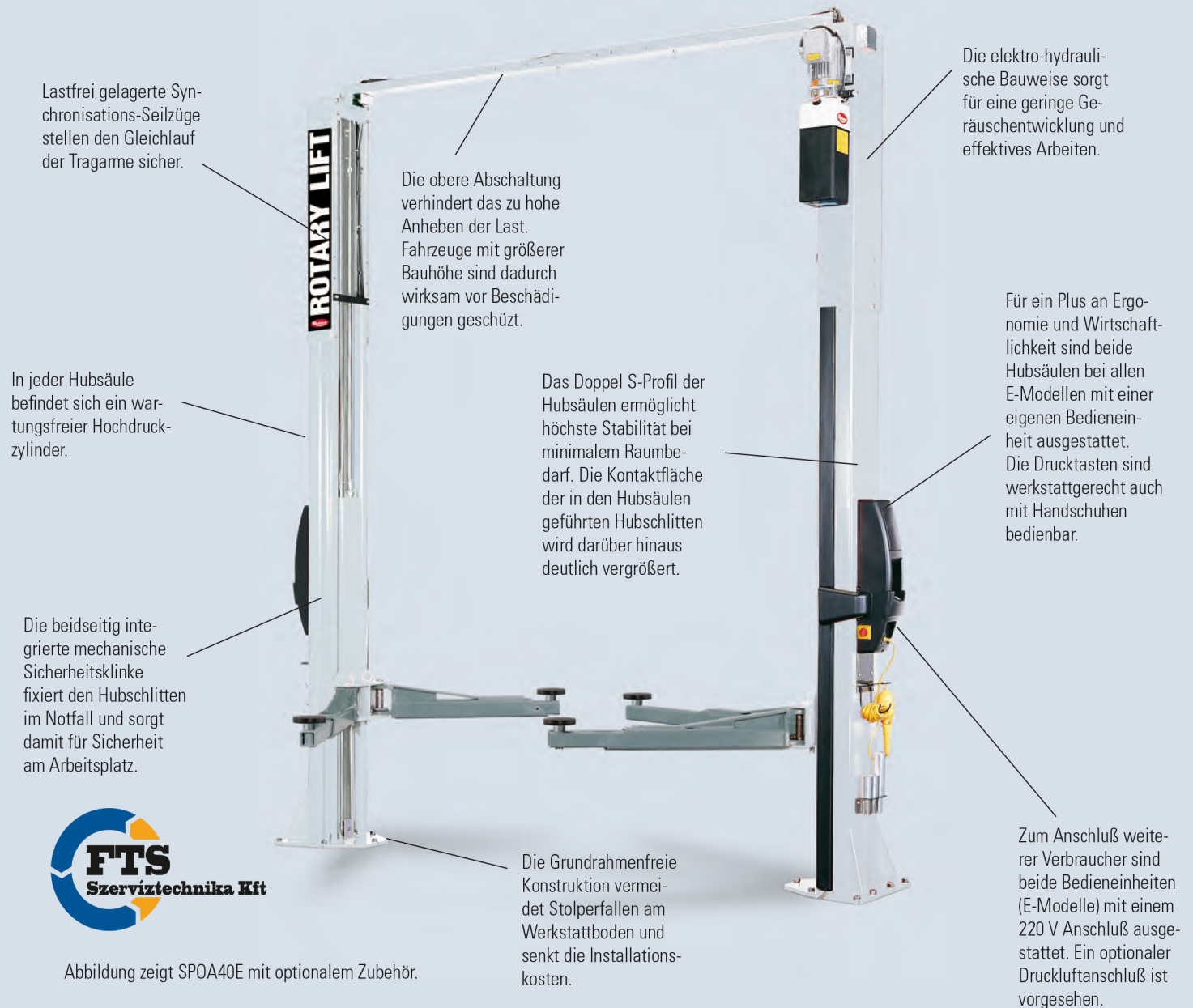

Lastfrei gelagerte Synchronisations-Seilzüge stellen den Gleichlauf der Tragarme sicher.

Die obere Abschaltung verhindert das zu hohe Anheben der Last. Fahrzeuge mit größerer Bauhöhe sind dadurch wirksam vor Beschädigungen geschützt.

Die elektro-hydraulische Bauweise sorgt für eine geringe Geräuschkentwicklung und effektives Arbeiten.

In jeder Hubsäule befindet sich ein wartungsfreier Hochdruckzylinder.

Das Doppel S-Profil der Hubsäulen ermöglicht höchste Stabilität bei minimalem Raumbedarf. Die Kontaktfläche der in den Hubsäulen geführten Hubschlitten wird darüber hinaus deutlich vergrößert.

Für ein Plus an Ergonomie und Wirtschaftlichkeit sind beide Hubsäulen bei allen E-Modellen mit einer eigenen Bedieneinheit ausgestattet. Die Drucktasten sind werkstattgerecht auch mit Handschuhen bedienbar.

Die beidseitig integrierte mechanische Sicherheitsklinke fixiert den Hubschlitten im Notfall und sorgt damit für Sicherheit am Arbeitsplatz.

Zum Anschluß weiterer Verbraucher sind beide Bedieneinheiten (E-Modelle) mit einem 220 V Anschluß ausgestattet. Ein optionaler Druckluftanschluß ist vorgesehen.

Die Grundrahmenfreie Konstruktion vermeidet Stolperfallen am Werkstattboden und senkt die Installationskosten.



Abbildung zeigt SPOA40E mit optionalem Zubehör.

DETAILS

Die Tragarme werden beim Anheben automatisch arretiert. Ist die Bühne vollständig abgesenkt wird diese Arretierung selbständig gelöst. Die besonders feine Rasterung und eine manuelle Entriegelungs-Funktion erweitern den Bedienungskomfort.

Das leistungsstarke Hydraulikaggregat ist im oberen Bereich der Hubsäule angeflanscht. Zum Schutz vor Überlastung ist der Motor mit einem Thermoschalter ausgestattet. Geschützt vor äußeren Einflüssen sorgt es für mehr Bewegungsfreiheit und ein geringes Arbeitsgeräusch am Arbeitsplatz.

STEUERUNGS-VARIANTEN

Manuelle Steuerung

- Konventionelle Zwei-Hand Bedienung.
- Manuelle Sicherheitsarretierung.
- Exaktes Absenken möglich, wichtig z.B. in Verbindung mit Richtbänken.
- Hydraulische Bauweise

Elektrische Steuerung

- Ein-Hand Bedieneinheit an beiden Hubsäulen.
- Elektrisch gesteuerte Sicherheitsarretierung.
- Feinfühlig bedienbare Drucktasten.
- Integrierter 220 V Anschluß, vorbereitet für Druckluftanschluß.

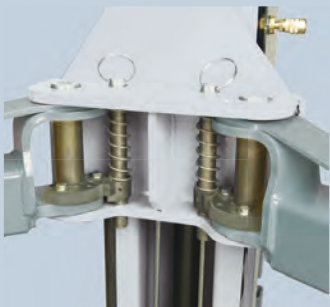

Modell:	Tragarme Asymmetrisch SPOA40M	Tragarme Asymmetrisch SPOA40E	Tragarme Symmetrisch SPO40M-5	Tragarme Symmetrisch SPO40E-5
Tragkraft	4000 kg	4000 kg	4500 kg	4500 kg
A. Hub	1959 mm	1959 mm	1979 mm	1979 mm
B. Gesamthöhe	3780 mm	3780 mm	3780 mm	3780 mm
	EH1	3865 mm	3865 mm	3865 mm
	EH2	4170 mm	4170 mm	4170 mm
	EH4	-	-	4780 mm
C. Gesamtbreite (Außenseite Grundplatte)	3489 mm	3489 mm	3496 mm	3496 mm
D. Durchfahrbreite	2413 mm	2413 mm	2590 mm	2590 mm
E. Abschalthöhe	3455 mm	3455 mm	3455 mm	3455 mm
	EH1	3760 mm	3760 mm	3760 mm
	EH2	4065 mm	4065 mm	4065 mm
	EH4	-	-	4675 mm
F. Tragamllänge vorne min.	536 mm	536 mm	700 mm	700 mm
G. Tragamllänge vorne max.	1105 mm	1105 mm	1500 mm	1500 mm
H. Tragamllänge hinten min.	837 mm	837 mm	700 mm	700 mm
I. Tragamllänge hinten max.	1475 mm	1475 mm	1500 mm	1500 mm
J. Drehtellerhöhe min.	89 mm	89 mm	109 mm	109 mm
K. Drehtellerhöhe max.	159 mm	159 mm	179 mm	179 mm
M. Säulenabstand lichtetes Maß	2699 mm	2699 mm	2908 mm	2908 mm
N. Zylinderhöhe (bei max. Hub)*	3785 mm	3785 mm	3785 mm	3785 mm
Motorleistung	4 kW	4 kW	4 kW	4 kW
Elektrischer Anschluß (3 Phasen)	230/400 V, 50 Hz	400 V, 50 Hz	230/400 V, 50 Hz	400 V, 50 Hz
Hubzeit	30 sec.	30 sec.	30 sec.	30 sec.
Erforderliche Deckenhöhe	3800 mm	3800 mm	3800 mm	3800 mm
	EH1	3920 mm	3920 mm	3920 mm
	EH2	4230 mm	4230 mm	4230 mm
	EH4	-	-	4840 mm

* Zylinder-Höhe bei Standard-Modellen größer als Gesamthöhe.

M Manuelle Steuerung
E Elektrische Steuerung

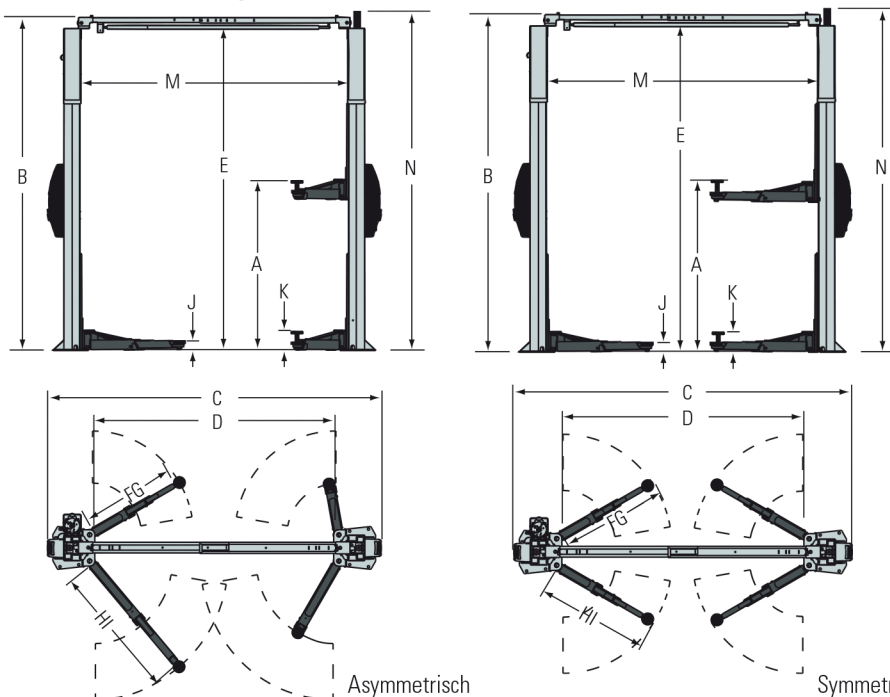

ZUBEHÖR

Drehteller Verlängerungs-Kit für Pkw (4 x 89 mm, 4 x 127 mm), Art. Nr. FJ7880BK



Drehteller Verlängerungs-Kit für Lieferwagen/Kleintrailer (4 x 200 mm), Art. Nr. FJ6172



Werkzeug-Ablageschalen, Magnetisch, Art. Nr. FA5921



Fahrzeugsicherung für Drehteller mit Durchmesser 120 mm, Satz (2 Stück), Art. Nr. FS6353-1



Aufnahme-Kit für Lieferwagen / Kleintransporter (4 x U-Aufnahme), Art. Nr. FJ6173



SPO54, SPO65

DIE SPO54 UND DIE NEUE SPO65 EIGNEN SICH AUFGRUND IHRER HOHEN TRAGKRAFT BESONDERS FÜR LEICHTE NUTZFAHRZEUGE – DIE SPO65 SPEZIELL FÜR FAHRZEUGE MIT LANGEM RADSTAND (Z.B. MERCEDES-BENZ SPRINTER UND VOLKSWAGEN CRAFTER). BEI DER STEUERUNG STEHEN EINE MANUELLE UND EINE ELEKTRISCHE VARIANTE ZUR AUSWAHL.

Lastfrei gelagerte Synchronisations-Seilzüge stellen den Gleichlauf der Tragarme sicher.

In jeder Hubsäule befindet sich ein wartungsfreier Hochdruckzylinder.

Die beidseitig integrierte mechanische Sicherheitsklinke fixiert den Hubschlitten im Notfall und sorgt damit für Sicherheit am Arbeitsplatz.



Abbildung zeigt SPO65E mit optionalem Zubehör.



Die obere Abschaltung verhindert das zu hohe Anheben der Last. Fahrzeuge mit größerer Bauhöhe sind dadurch wirksam vor Beschädigungen geschützt.

Die Grundrahmenfreie Konstruktion vermeidet Stolperfallen am Werkstattboden und senkt die Installationskosten.

Die elektro-hydraulische Bauweise sorgt für eine geringe Geräuschentwicklung und effektives Arbeiten.

Für ein Plus an Ergonomie und Wirtschaftlichkeit sind beide Hubsäulen bei allen E-Modellen mit einer eigenen Bedieneinheit ausgestattet. Die Drucktasten sind werkstattgerecht auch mit Handschuhen bedienbar.

Das Doppel S-Profil der Hubsäulen ermöglicht höchste Stabilität bei minimalem Raumbedarf. Die Kontaktfläche der in den Hubsäulen geführten Hubschlitten wird darüber hinaus deutlich vergrößert.

DETAILS

Die Hubschlittenlager bestehen aus selbstschmierendem und absolut wartungsfreiem Tivar® 1000 Polyethylen. Zwei Eigenschaften, die zur deutlichen Reduktion der Betriebskosten beitragen.

Die Tragarme werden beim Anheben automatisch arretiert. Ist die Bühne vollständig abgesenkt wird diese Arretierung selbständig gelöst. Die besonders feine Rasterung und eine manuelle Entriegelungs-Funktion erweitern den Bedienungskomfort.

STEUERUNGS-VARIANTEN

Manuelle Steuerung

- Konventionelle Zwei-Hand Bedienung.
- Manuelle Sicherheitsarretierung.
- Exaktes Absenken möglich, wichtig z.B. in Verbindung mit Richtbänken.
- Hydraulische Bauweise

Elektrische Steuerung

- Ein-Hand Bedieneinheit an beiden Hubsäulen.
- Elektrisch gesteuerte Sicherheitsarretierung (SPO65 pneumatisch).
- Feinfühlig bedienbare Drucktasten.
- Integrierter 220 V Anschluß, vorbereitet für Druckluftanschluß.

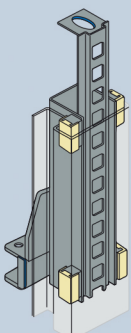

Drehteller Verlängerungs-Kit für Pkw (4 x 89 mm, 4 x 127 mm), SPO54 Art. Nr. FJ7880BK



Drehteller Verlängerungs-Kit für Lieferwagen/Kleintransporter (4 x 200 mm), SPO54 Art. Nr. FJ6172, SPO65 Art. Nr. FJ6172 + 115684



Werkzeug-Ablageschalen, Magnetisch, Art. Nr. FA5921



Fahrzeugsicherung für Drehteller mit Durchmesser 120 mm, SPO65 Art. Nr. FJ6217-Pad



Modell:	Tragarme	Tragarme
	Symmetrisch SPO54E	Symmetrisch SPO65E-LWB
Tragkraft	5000 kg	6500 kg
A. Hub	1989 mm	2005 mm
B. Gesamthöhe	4170 mm	4546-5004 mm*
	EH1 EH2	4475 mm 4780 mm
C. Gesamtbreite (Außenseite Grundplatte)	3496 mm	3937 mm
D. Durchfahrbreite	2613 mm	2687 mm
E. Abschalthöhe	4065 mm	4436-4894 mm*
	EH1 EH2	4360 mm 4675 mm
F. Tragarmlänge vorne min.	700 mm	935 mm
G. Tragarmlänge vorne max.	1640 mm	1901 mm
H. Tragarmlänge hinten min.	700 mm	935 mm
I. Tragarmlänge hinten max.	1640 mm	1901 mm
J. Drehtellerhöhe min.	119 mm	115 mm
K. Drehtellerhöhe max.	189 mm	175 mm
M. Säulenabstand lichtetes Maß	2915 mm	3058 mm
Motorleistung	3 kW	3 kW
Elektrischer Anschluß (3 Phasen)	230/400 V, 50 Hz	230/400 V, 50 Hz
Hubzeit	60 sec.	60 sec.
Erforderliche Deckenhöhe	4230 mm	4700-5150 mm*
	EH1 EH2	4530 mm 4840 mm

M Manuelle Steuerung
E Elektrische Steuerung

* alle 150 mm einstellbar

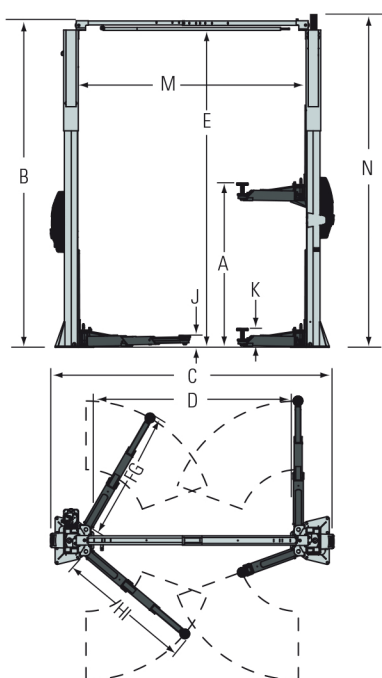

ZUBEHÖR

Aufnahme-Kit für VW Crafter (2 Stück), SPO54 Art. Nr. FJ6355-1, SPO65 Art. Nr. FS6355-1 + 2x 115654



Aufnahme-Kit für Lieferwagen / Kleintransporter (4 x U-Aufnahme), SPO54 Art. Nr. FJ6173

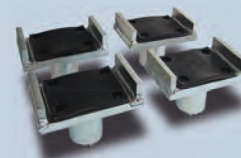

Aufnahme-Kit für Mercedes Sprinter (2 Stück), Art. Nr. FJ6216



Tragarmverlängerung SPO54, Art. Nr. AE-300



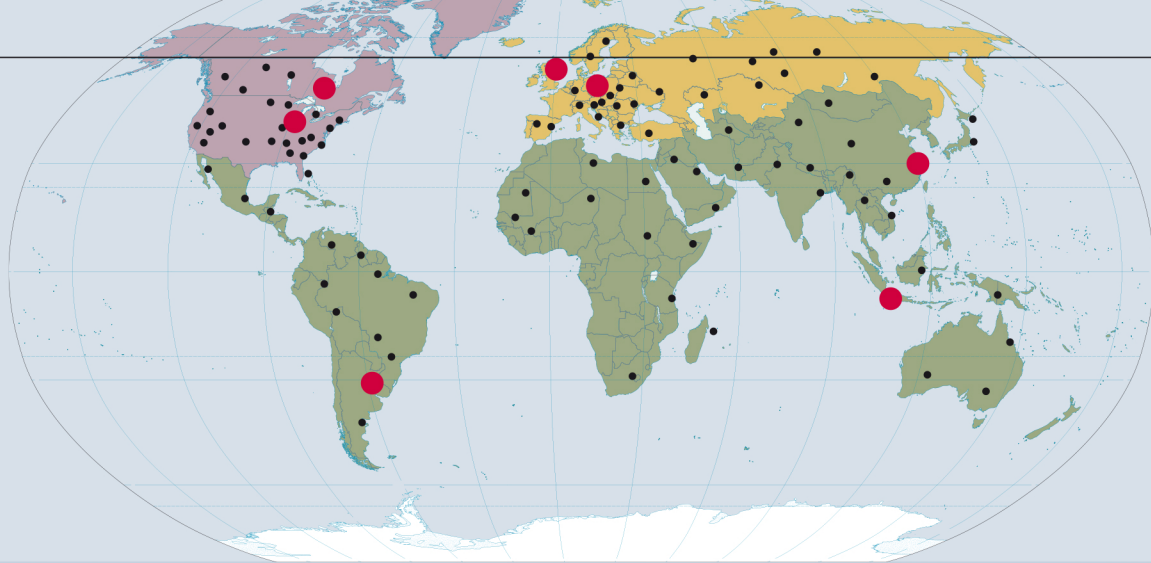

LOOK LOCAL - ACT GLOBAL

DIE NÄHE ZU UNSEREN KUNDEN UND IHREN ANFORDERUNGEN STEHT IM MITTELPUNKT UNSERES HANDELNS. MIT LOKALEN NIEDERLASSUNGEN WELTWEIT ERZIELEN WIR DIESE NÄHE – UND ZUGLEICH EIN HOHES MASS AN PRODUKTFLEXIBILITÄT.

Die Erfolgsgeschichte Rotary Lift's begann im Jahre 1924. Von einem Friseurstuhl inspiriert entwickelte der Firmengründer Peter Lunati die erste hydraulische Fahrzeug-Hebebühne der Welt. Die Hebebühne wurde drehbar ausgeführt. Dies ermöglichte Fahrzeugen nicht nur vorwärts auf die Hebebühne aufzufahren. In der gleichen Richtung konnte die Hebebühne auch wieder verlassen werden – ein wichtiges Argument bei dem damals häufig anzutreffenden Problem des Rückwärtsfahrens. Das Patent für die Hebebühne wurde am 1. September 1925 erteilt und Rotary Lift gegründet.

In mehr als 75 Jahren ist Rotary Lift zum weltweit größten Hersteller von Fahrzeug-Hebebühnen gewachsen. Neben dem Hauptsitz in Madison, IN USA und der in Deutschland ansässigen Europa-Zentrale in Bräunlingen, kümmern sich zahlreiche Verkaufsniederlassungen rund um den Globus um die Wünsche unserer Kunden.

Rotary Lift besitzt mit diesem einzigartigen Netzwerk die Möglichkeit lokale Markttrends frühzeitig zu erkennen und daraus globale Standards zu generieren. Weltweite Produktfreigaben zahlreicher Fahrzeughersteller unterstreichen diesen Ansatz.



Headquarter
Madison, IN USA

Europa-Zentrale
Bräunlingen, Deutschland

Drehbar
Eine der ersten Hebebühnen Rotary Lift's



Elérhetőségeink
FTS Szerviztechnika Kft
Székhely: H-1051 Budapest Arany J.u.7.
Telephely: H-1095 Budapest Soroksári út 150.
Tel: +36 1 95 22 000 Fax: +36 1 28 04 100
Ügyvezető: +36 30 377 93 02
Szerviz: +36 30 63 82 555
Email: info@fts.co.hu
www.fts.co.hu www.szervizberendezes.hu

Dunántúli képviselet
FTS Szerviztechnika Kft
H-8600 Siófok Kúszhegyi út 11/1.
Tel: +36 84 510 524 Fax: +36 84 510 523
Dunántúli területi képviselő: +36 30 63 82 444
Műszaki tanácsadás: +36 30 74 20 915
Email: info@fts.co.hu
www.szarazrafektetes.hu www.szerviztechnika.com

